

保証書付

ELECTRIC DEHYDRATOR

電気乾燥機

ドラッピー

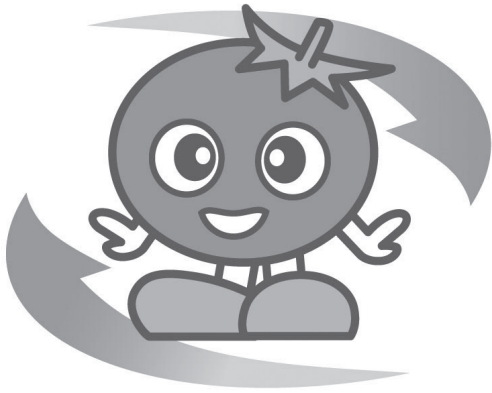

取扱説明書

DSJ-3-1A

DSJ-7-1A

DSJ-7-3A



写真はDSJ-7です

- この取扱説明書をよくお読みの上、機械の取り扱いをしてください。
- この取扱説明書は、必要なときにいつでも調べられるように、大切に保管してください。

 静岡製機株式会社

まえがき

■機械の使用目的・使用範囲

この機械は、多目的電気乾燥機として設計されています。
本製品は食料品加工機械の安全及び衛生に関する設計
基準通則の全てに適合している製品ではありません。

この機械には冷却機能はございません。

本説明書にある温度設定、時間等のデータはあくまで目安です。
乾燥の仕上り確認はお客様にさせていただく製品です。

もくじ

安全のための注意事項	3~4
構造及び名称	5~6
設置方法及び注意事項	7~9
使用方法	10~13
吸気調節と風量(湿度)調整板の使い方 . . .	14
標準的な乾燥温度表	15~17
保管管理	18
安全装置	19
電気配線	20
日常点検	21
電気乾燥機の清掃箇所と清掃方法	22
故障かな?と思ったときは	23~24
製品仕様	25
保証とアフターサービス	25
MEMO	26
製品保証書	27

安全のための注意事項



「警告」の文字の下に書かれている事柄は、その内容を守らないと、死亡または重傷事故につながる可能性があります。十分ご注意ください。



「注意」の文字の下に書かれている事柄は、その内容を守らないと、ケガなどの事故につながる可能性があります。十分ご注意ください。

濡れた手で電源スイッチを触るなどの操作をしないでください。

▲感電の危険があります。

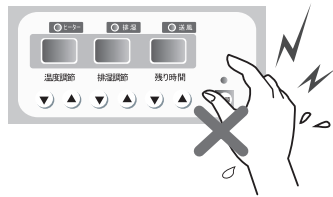

製品内部や外部に水をかけないでください。

▲感電の危険があります。

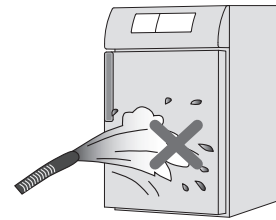

可燃性物質や引火性物質は製品周りに置いたり、乾燥物として乾燥しないようにしてください。

▲爆発または火事の危険があります。

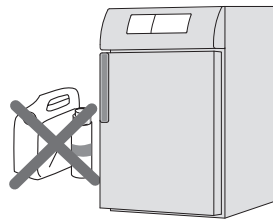

製品の上に物を載せないでください。

▲落下する場合があります、危険です。

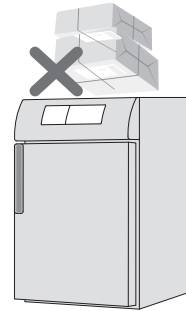

分解、修理、改造はしないでください。

▲正常に動作しなくなるにより、火事、感電の恐れがあります。

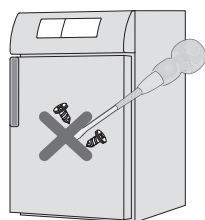

必ずアース工事をしてください。

▲アースの接地がおこなわれていないと、故障及び感電の原因となります。

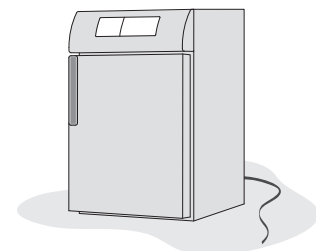



禁止を表します。



感電予防のためのアースを表します。



分解禁止を表します。



必ず守らなければならないことを表します。



接触禁止を表します。



製品を効率的に使うことができる内容をお知らせいたします。

子供が操作しないように気を付けてください。

▲誤作動を起こすなど製品が損傷する可能性があります。



前側を2~3°上げて設置してください。

▲傾けて設置することにより、ドアが閉まりやすくなります。

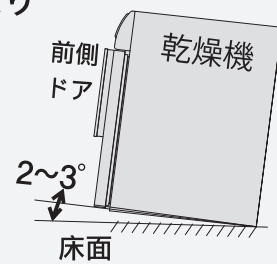

乾燥効率向上と点検作業がおこないやすいように、乾燥機の設置には十分な空間をとってください。

▲乾燥性能低下及び点検・修理ができなくなる場合があります。

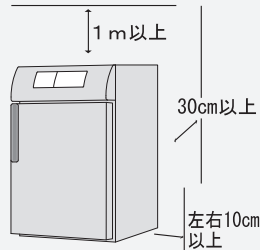

落雷の恐れがあるときは電源プラグを抜いてください。

▲落雷により製品が破損する可能性があります。

長期間使用しない場合は電源プラグを抜いてください。

▲絶縁劣化により感電や火災の原因になります。

室内温度0~35°Cの範囲で使用してください。

▲製品が破損する可能性があります。

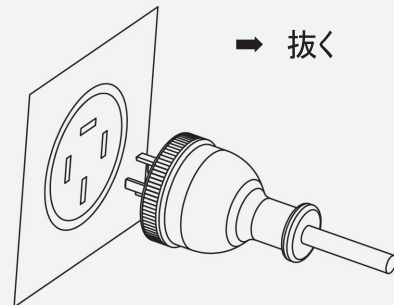

再梱包時は必ず冷却運転を行ってください。

▲過熱防止器が動作し運転できなくなります。



高温設定時にトレイや機内に触ると火傷の危険があります。手袋を使用し取り扱いをしてください。

構造及び名称

DSJ-3-1A

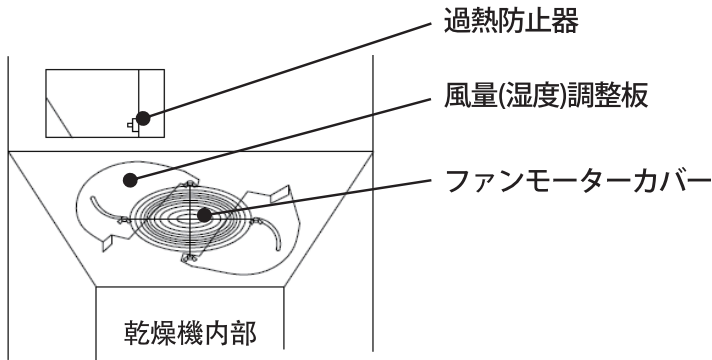

付属品

- 取扱説明書 1冊
- ガイドブック 1冊
- ドア取っ手 1個
- 取っ手カバー 1個
- 取っ手取付ねじ (4×16) 4本
- パチン錠 1式
- 取付ねじ(4×10) 4本

※トップカバーを外した状態です。

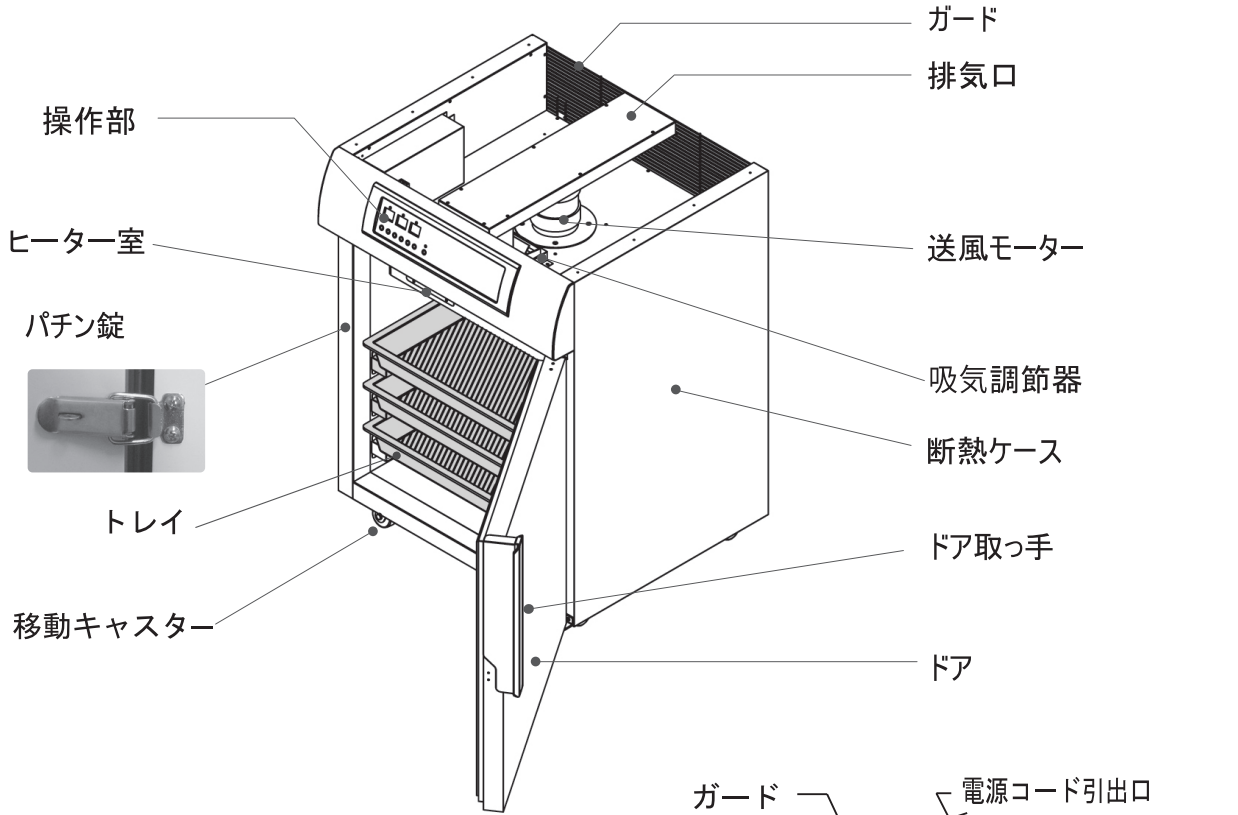

■ 電源コードの取出しについて

電源コードはガードの中に収納されています。ガード固定ねじを外し、ガードを取り外し電源コードを内部から引き出してください。電源コードはガードの引出口に通して再度、ガードを取り付けてください。詳細は8ページに従い引き出してください。

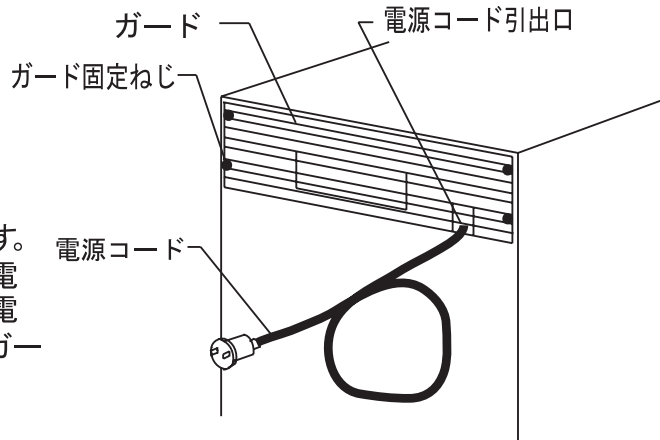

DSJ-7-1A / DSJ-7-3A

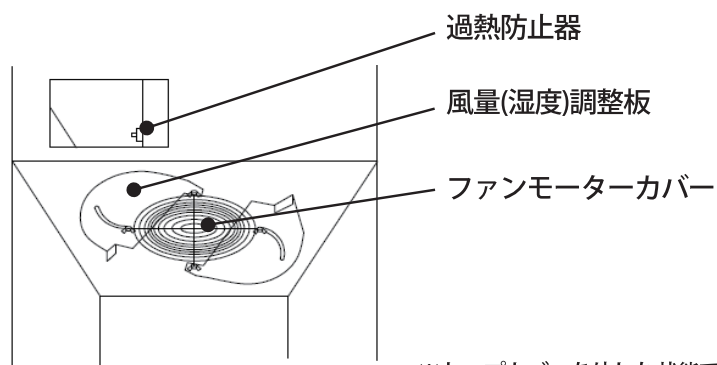

※トップカバーを外した状態です。

付属品

- 取扱説明書 1冊
- ガイドブック 1冊
- ドア取っ手 1個
- 取っ手カバー 1個
- 取っ手取付ねじ (4×16) 4本
- パチン錠 1式
- 取付ねじ(4×10) 4本

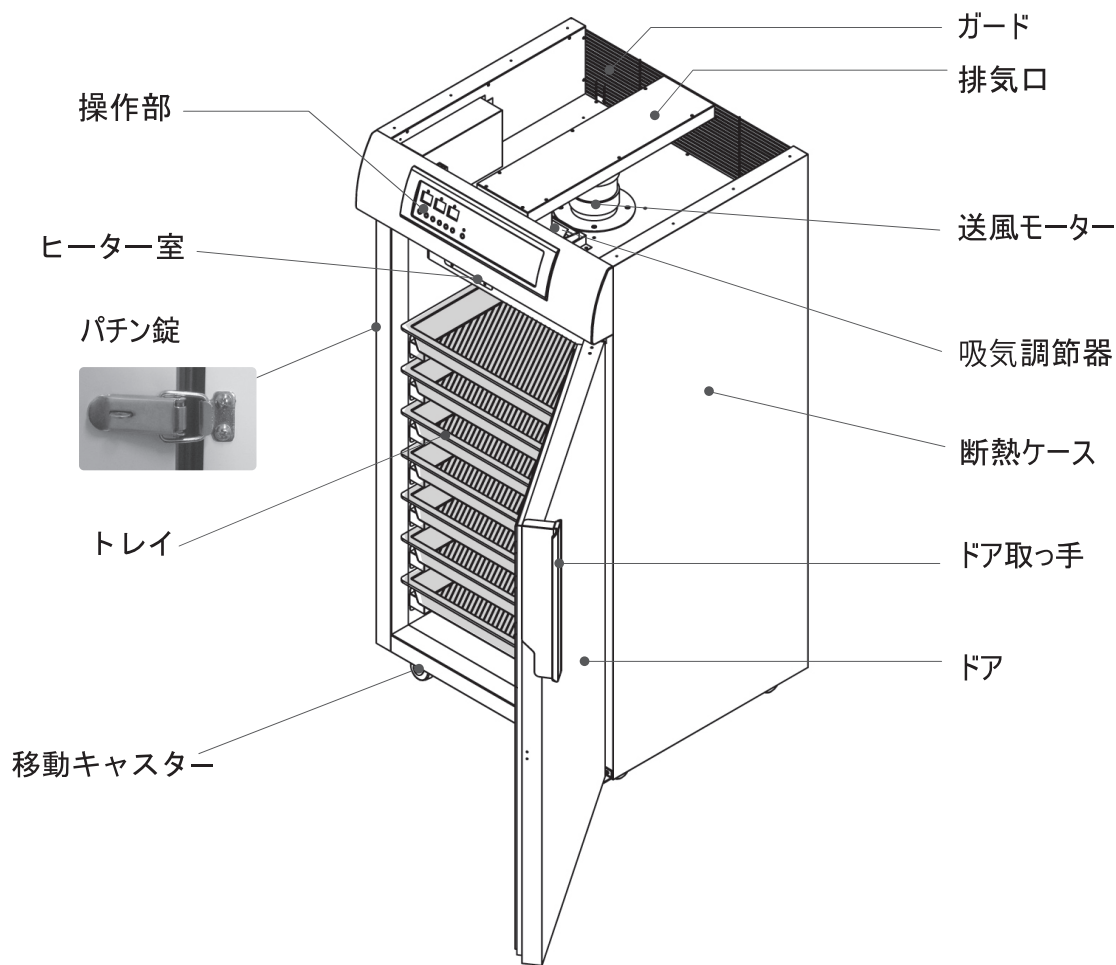

■ 電源コードの取出しについて

電源コードはガードの中に収納されています。8ページに従い引き出してください。

設置方法及び注意事項

注意事項

- ➡ 運搬は積載重量に余裕のあるトラックを利用し、荷降しのときにはフォークリフトを使用するか2人以上で荷降しをしてください。
- ➡ 作業に適した服装と靴で作業してください。
- ➡ 本製品の電源電圧は下記のようになっています。電圧を確認して使用してください。

型式	電源	質量(kg)
DSJ-3-1A	単相100V 50/60Hz	52
DSJ-7-1A	単相200V 50/60Hz	68
DSJ-7-3A	三相200V 50/60Hz	68

- ➡ 感電防止のため、電源のアース線を必ず接地してください。
 - ➡ 電源コードが破損した場合は、お買い上げいただいた販売店に点検を依頼してください。
- ※上記注意事項を守らないで発生した製品破損及び故障につきましては、保証対象になりません。

設置場所

- ➡ 製品は必ず屋内に設置してください。（本製品は屋内用です。）
 - ➡ 地面に直接設置する場合には必ず、レンガ、ブロックなどを置いてからその上に設置してください。敷く物は必ず、製品重量に耐える物を使用してください。製品が倒れないように処置してください。
 - ➡ 設置は防水、排水処理をした場所におこなってください。
 - ➡ 電力量計の近くで、電源接続がおこないやすい場所を選定し 電源コンセントは電気工事店へ工事を依頼してください。
 - ➡ 製品の上面、裏面、側面は排気が出ます。点検が容易なように、十分な空間（上面1m以上、裏面30cm以上、側面10cm以上）を確保してください。
- ※ 製品上面、裏面、側面のスペースが確保されていないと、乾燥性能低下及び点検・修理ができなくなる場合があります。

設置する前に

- 運送用のキャスター保護板は必ず外してください。
- 電源コードを外に出してください。



ガードを外し電源コードを外に出してください。

電源コードは上部の電装部内に収納されています。裏面のガードを取り外し中から電源コードを引き出してください。電源コードはガードの引出口を通して、再度ガードを取り付けてください。

1. ガードの固定ねじをはずします。(4本)

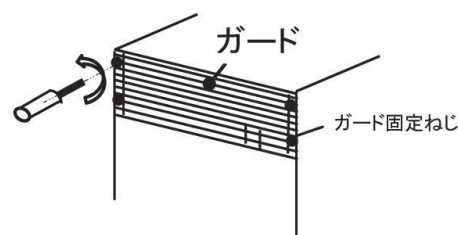

2. ガードを外して電源コードを引き出します。

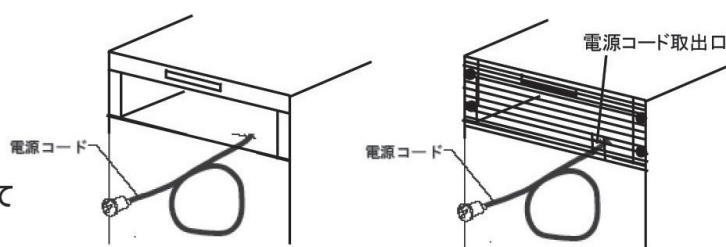

3. ガードを取り付けます。
電源コードはガードの取出し口を通してガードを取り付けてください。
外したねじ位置にねじ込んでください。

- ドア取っ手を取り付けてください。

1. 取付ねじ 4x16 4本でドアに取り付けます
2. 取っ手カバーの裏紙をはがしてガイドにそって貼りつけてください。

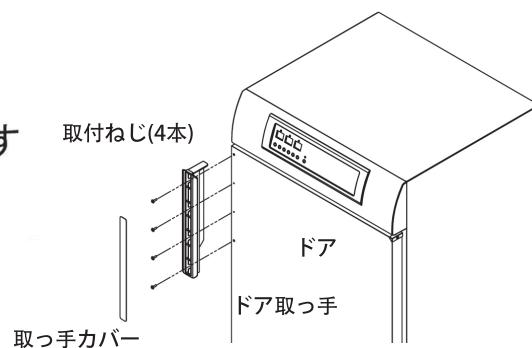

- パチン錠を取り付けてください。

1. 取付ねじ 4x10 2本で本体側にパチン錠を取り付けます。
2. 取付ねじ 4x10 2本でドア側に受け具を取り付けます。

- トレイを梱包から出して差し込みます。



■ 設置場所

- ◎ 乾燥機は必ず屋内に設置し右図のような空間を確保してください。

水分の多いものを乾燥した場合、排気口から湿った空気や結露水が出ます。換気扇を取り付け換気したり、床に受け皿を置いてください。

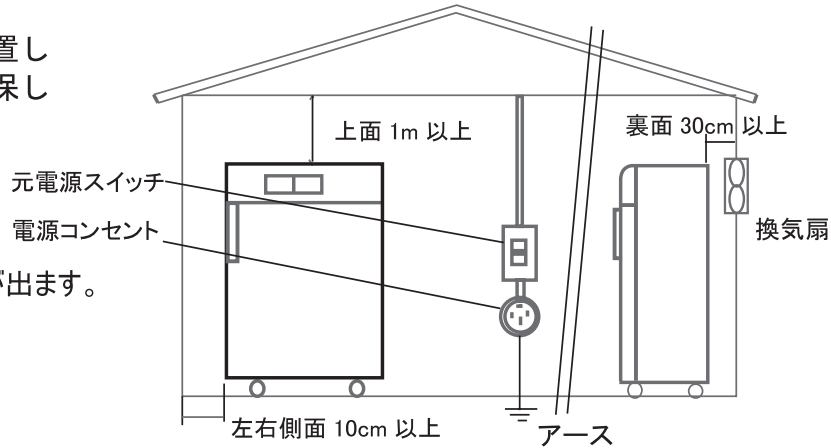

■ 電気工事

電源コードはすでに本体に接続されています。電源コードはアース線付 2Pプラグ付・3Pプラグ付・接地 3Pプラグ付です。乾燥機の近くに専用の元電源スイッチと電源コンセントを取り付けてください。

電圧降下をして乾燥機が動作しない可能性があります。延長コードは使用しないでください。専用電線とし、元電源は電気工事店で漏電ブレーカの取り付けを依頼してください。

電源コンセントの容量

型式	電源	消費電力	電源コンセント容量
DSJ-3-1A	単相100V	1275W	アース線付 2P 20A 125V
DSJ-7-1A	単相200V	1575W	3P 20A 250V
DSJ-7-3A	三相200V	1575W	接地3P 20A 250V

※引込電線には定格電圧、消費電力に適合した規格の電線を使用してください。

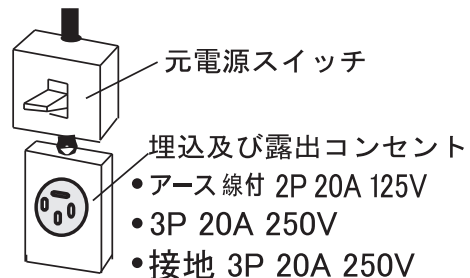

DSJ-3-1A DSJ-7-1A DSJ-7-3A



2Pプラグ 3Pプラグ 接地3Pプラグ

■ アース工事

電気設備基準、関連法規・規則に従って必ず「有資格者（電気工事士）によるD種接地工事」を行ってください。

■ 試運転

電源プラグをコンセントに差し込み、元電源を供給し、乾燥機の電源ボタンを「ON」にし試運転を行ってください。

⚠ 運転後、再梱包する時は必ず冷却運転を行ってください。過熱防止器が動作し、運転できなくなります。

※誤った設置と使用方法による本体損傷は当社では責任を負いません。

使用方法

操作部の名称及び表示 (DSJ-3-1A / DSJ-7-1A / DSJ-7-3A)

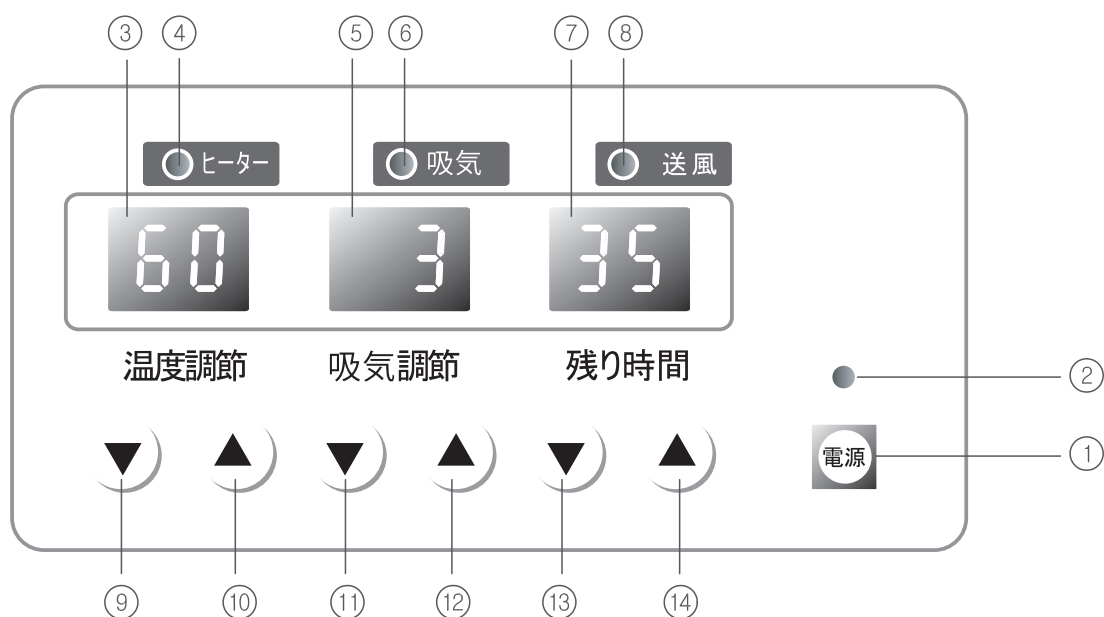

	名称	説明
1	電源 ボタン	乾燥機の運転「入」「切」をします。
2	電源ランプ	乾燥機の運転「入」で「点灯」、運転「切」で「消灯」します。
3	温度表示	乾燥機の設定温度表示と、乾燥中の内部温度を表示します。 温度設定時は点滅表示し、設定完了時は内部温度を点灯表示します。
4	ヒーターランプ	ヒーターが加熱すると「点灯」します。加熱が止まると「消灯」します。
5	吸気表示	吸気調節の段階を表示します。(数字が上がると吸気量が増えます)
6	吸気ランプ	吸気していると(吸気調節1~3のとき)「点灯」します。
7	時間表示	設定時は「設定時間」表示をし、乾燥時は「残り時間」表示をします。 設定時は「点滅」し乾燥時は「点灯」表示になります。
8	送風ランプ	送風機が稼働中に「点灯」します。
9	温度調節下降ボタン	温度を下げるときに使用します。
10	温度調節上昇ボタン	温度を上げるときに使用します。
11	吸気調節下降ボタン	吸気量を減らすときに使用します。
12	吸気調節上昇ボタン	吸気量を増やすときに使用します。
13	設定時間下降ボタン	設定時間を減らすときに使用します。
14	設定時間上昇ボタン	設定時間を増やすときに使用します。

運転方法

1 電源

- 1) 電源ボタンを押すと電源ランプが点灯し乾燥機が稼動します。



2 温度設定

- 1) 温度調節上昇又は下降ボタンを押し、好みの乾燥温度に設定します。(設定範囲：0°C ~ 75°C)
 2) 設定温度が75°Cを超えると0°Cを表示し、0°Cより下げると75°Cを表示します。
 3) この乾燥機は室温より低い温度にはなりません。室温より低い温度設定の場合は送風運転になります。

温度調節



3 吸気調節

- 1) 吸気調節上昇又は下降ボタンを押し、好みの吸気調節に設定します。(設定範囲：0~3)
 0：吸気 OFF (全閉)
 1：吸気 30% (1/3開)
 2：吸気 60% (2/3開)
 3：吸気 100% (全開)

吸気調節



4 時間設定(残り時間)

- 1) 設定時間上昇又は下降ボタンを押し、好みの乾燥時間に設定します。
 設定時間 1~99時間で1時間ごとの設定ができます。
- 2) 乾燥機を「連続運転」させる場合、設定時間ボタンを押して「Co」に設定します。(99の次は「Co」になります。)
- 3) 乾燥時間が完了したら乾燥機が自動停止し運転終了ブザーが5秒間鳴ります。
- 4) 乾燥機が稼動中、表示窓に残り時間が1時間単位に表示され、終了の1時間からは残り時間が分単位で表示されます。分単位の表示は残り時間の右下のランプが点滅します。

残り時間



35. 点滅
残り時間



参照

乾燥の完了及び電源ボタンで乾燥機をOFFさせる場合、予熱を取り除くために送風機は3分間動作の後、OFFになります。
 送風ランプが点灯している時、電源プラグはコンセントから抜かないでください。

使用上のお願い

ドアが乾燥途中で開かないよう
乾燥開始時にパチン錠で確実に
締めてください。



参照

製品開封直後は、乾燥機内から樹脂系の臭いがする時があります。
無臭で臭いを吸着しやすいもの（お米等）を乾燥する場合は、庫内の臭いを確認し、臭いが
気になる場合は、乾燥する前に数時間、空運転をしてからご使用ください。

参考：お茶ガラを乾燥すると臭いが消えやすくなります。

※トレイは使用前に必ず食品用洗剤にて洗ってください。

- 1 トレイに乾燥対象物が重ならないように均等に敷きつめてください。
乾燥ムラがある場合は、乾燥対象物を途中で攪拌してください。

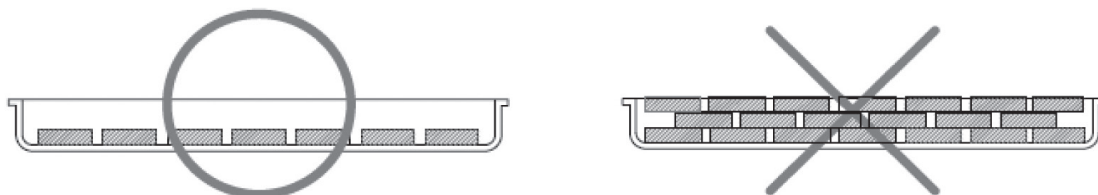

乾燥対象物がトレイに貼り付く場合は樹脂網や網袋などを使うと便利です。



トレイにはトレイ底の穴をふさぐような紙などを敷かないでください。
乾燥にムラができ、またドアが開くおそれがあります。

- 2 トレイ側面の通風穴を塞がないようにしてください。

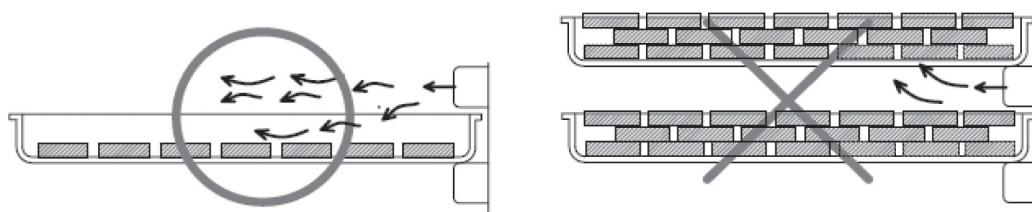

- 3 標準的な乾燥温度表は一般的な状態で収穫された作物を乾燥させる条件です。
お客様の収穫された作物において適切な温度と時間に調整してください。
- 4 初めての乾燥のときは可能な限り低い温度で乾燥して、乾燥状況を確認してから、
徐々に温度を上げてください。
- 5 作物の状態によって乾燥時間と乾燥温度には差があるため、お客様の責任において
乾燥状況を考慮して適切な乾燥温度と乾燥時間で使用してください。
- 6 水分が多い乾燥物を乾燥すると、排気口から湿った空気が排気されることがあり
ますので排気口の近くに、換気扇等を取り付けて換気してください。

※乾燥対象物の品質については、当社では責任を負いません。

※誤った設置と使用方法による本体損傷は当社では責任を負いません。



参照

冬季に吸気調節を「2」以上にすると外部の冷気が乾燥室に多く入るため、温度上昇時間が
長く掛かります。出来るだけ15℃以上の場所で運転してください。止むをえない場合には
吸気調節を「1」以下にして、乾燥時間を長くしてください。

- 7 外気温が低い時に水分の多いものを乾燥する場合は、ドア周辺や排気口などから結露水が出る場合があります。異常ではありませんので、以下の方法で対処してください。
- 1) 庫内の風量(湿度)調整板を全閉にし、吸気調節を「2以上」にし、湿気を循環させないようにする。
 - 2) 結露水を受ける「受け皿」などを敷く。
 - 3) ドア付近の結露水が気になる場合は、乾燥機前側を少し高くして使用する。(ドアの密閉性を高め、結露しにくします。)

風量(湿度)調整板の使用方法



- 1 水分の多いものは乾燥時、多くの湿気が出ます。この湿気を戻すと品質に影響するものは風量(湿度)調整板を閉めて、吸気調節を「2以上」にします。これにより、外観の良い乾燥ができます。
- 2 風量(湿度)調整板は、庫内天井面にある4本の蝶ねじで開閉させます。
- 3 4本の蝶ねじを少しゆるめて、風量(湿度)調整板を所定の位置まで動かし、蝶ねじを締めま蝶ねじをゆるめ過ぎて、取り外さないようにしてください。

 蝶ねじはしっかり締めてください。落下して異物混入や、ケガの原因になります。

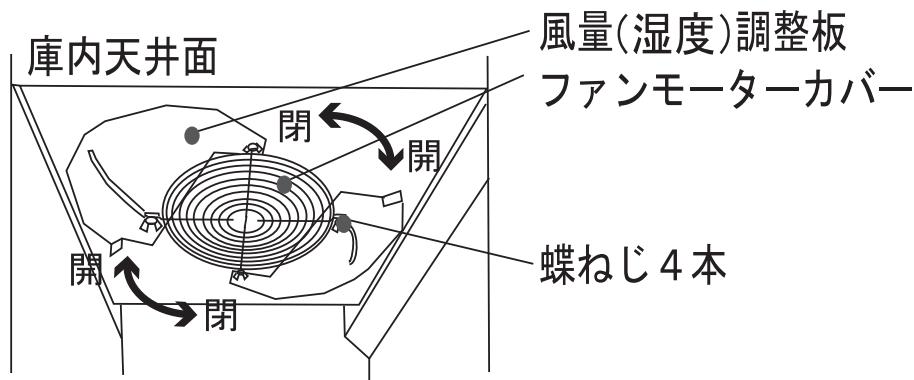
- 4 乾燥物の水分が下がってきたら風量(湿度)調整板は「全開」にし吸気調節「2以上」で乾燥してください。乾燥効率が上がります。



風量(湿度)調整板の「全開」を示す【通常使用時】

-  風量(湿度)調整板を全閉にするときは、必ず吸気調節を「1」以上にしてご使用ください。風量が少なく乾燥しません。
-  風量(湿度)調整板を調整するときは、必ず電源スイッチを「OFF」にしてください。
-  風量(湿度)調整板を調整するときは、手袋を使用してください。熱くなっているため、「やけど」をします。

吸気調節と風量(湿度)調整板の使い方

		吸気調節開度			
		0	1	2	3
		少ない	← 外気の入れ替え →		多い
風量(湿度)調整板開度	閉	使わないでください	<ul style="list-style-type: none"> ■風を通して一度、湿気を飛ばしたい 【椎茸・唐辛子など】 (乾燥自体は風量調整板「開」の方が早い) 		
	開	<ul style="list-style-type: none"> ■低水分の乾燥用 ■ゆっくり乾燥したい 	<ul style="list-style-type: none"> ■低水分の乾燥用 ■保温用 ■経済的な乾燥 	<ul style="list-style-type: none"> ■標準の乾燥方法 ■経済的な乾燥 ■風を当て、早く乾燥したいもの 	

椎茸のように水分の多いものは、吸気調節を2以上にし、風量(湿度)調整板を閉めた方が、品質の良いものができます。吸気調節を閉めた場合、機内湿度が上昇し、蒸したような状態になり作物によっては変色等の原因になります。

また、水分が下がってきたら(30%程度)、風量(湿度)調整板を開け、機内の循環風量を多くして乾燥する方が、無駄に乾燥空気を外に排出することがなく経済的です。乾燥が進めば吸気調節を1以下にすると、より経済的な乾燥ができます。

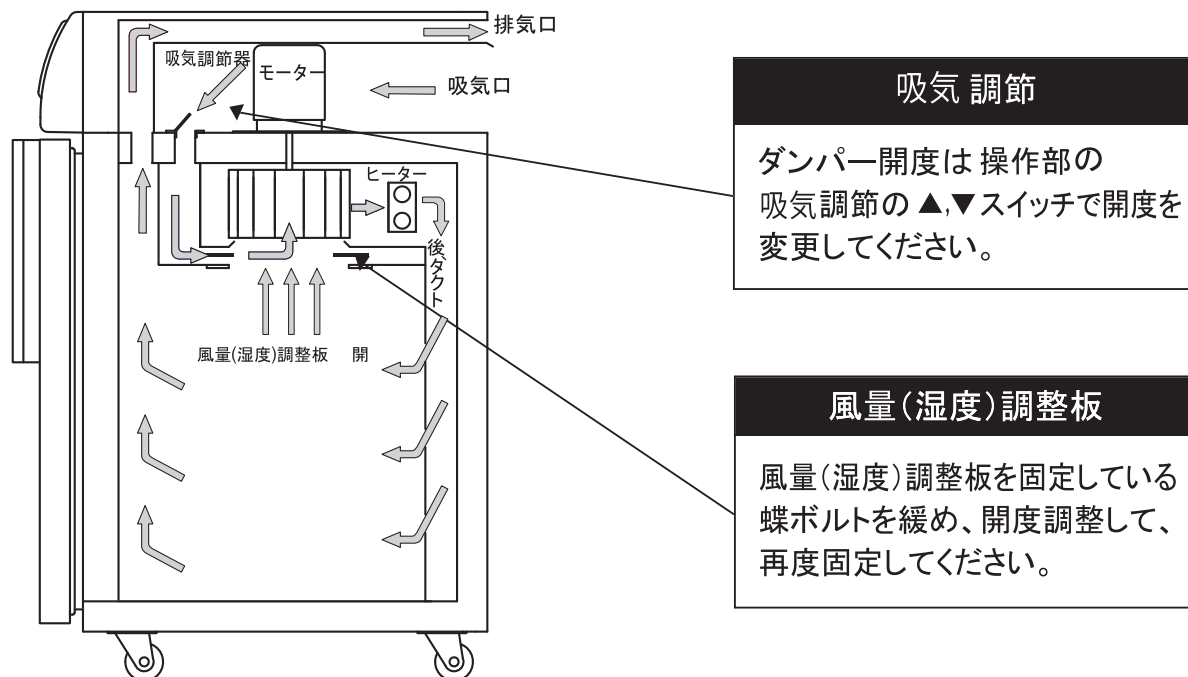

標準的な乾燥温度表

唐辛子 乾燥(例)



収穫した生唐辛子の水分量は、80%前後 ありますので、15%まで乾燥させるためには大量の水を除去する必要があり、多くのエネルギーが必要となります。また、乾燥過程でうまく乾燥しないと、品種固有の色や形を失ってしまい、結果として辛味も落ちてしまう場合がありますので、乾燥は慎重に行ってください。

- 1 唐辛子は品種及び性状により、温度と湿度を適正に調整してください。
- 2 なるべく朝露が乾いたあとに収穫してください。
- 3 乾燥室に均等に入れることが出来る適量を収穫するのが効率的です。
- 4 量を多く投入すると、一様に乾燥できないばかりでなく、乾燥時間も長くなり、品質も低下します。(大量の唐辛子を投入すると片側が良く乾燥しない場合があります。)
- 5 唐辛子をトレイに敷き詰めるときは、均一になるように広げて、トレイの端に唐辛子がかからないようにしてください。
- 6 水で洗った唐辛子は低温(20~30℃)で3~4時間程乾燥した後、徐々に温度を上げるようにしてください。

【乾燥温度表】 唐辛子の標準的な乾燥温度表は参考としてご使用ください。乾燥物の量・種類・収穫時期などにより乾燥方法が異なります。



椎茸 乾燥(例)



椎茸は裏面のヒダが明るい黄色で、きれいに整列したものが品質の良い商品になります。乾燥初期の湿気を外部に早く排出することがポイントです。

- 1 椎茸は品種及び性状により、温度と湿度を適正に調整してください。
- 2 収穫後、直ちに乾燥することにより、品質の良い椎茸を作ることができます。そのため収穫後15時間以内に乾燥を開始してください。(15時間以上放置すると変色が始まり乾燥後にこげ茶色になるため商品価値が落ちます。)
- 3 椎茸はあまり多くトレイに盛らず、椎茸の傘を上にして1個毎に並ぶように入れ、重ならないようにしてください。
- 4 風量(湿度)調整板を全閉にし、吸気調節「3」で乾燥すると品質の良い椎茸ができます。
- 5 急速な乾燥はおこなわず、乾燥状態を必ず確認して、設定温度と吸気調節を調整してください。

【乾燥温度表】 椎茸の標準的な乾燥温度表は参考としてご使用ください。乾燥物の量・種類・収穫時期などにより乾燥方法が異なります。

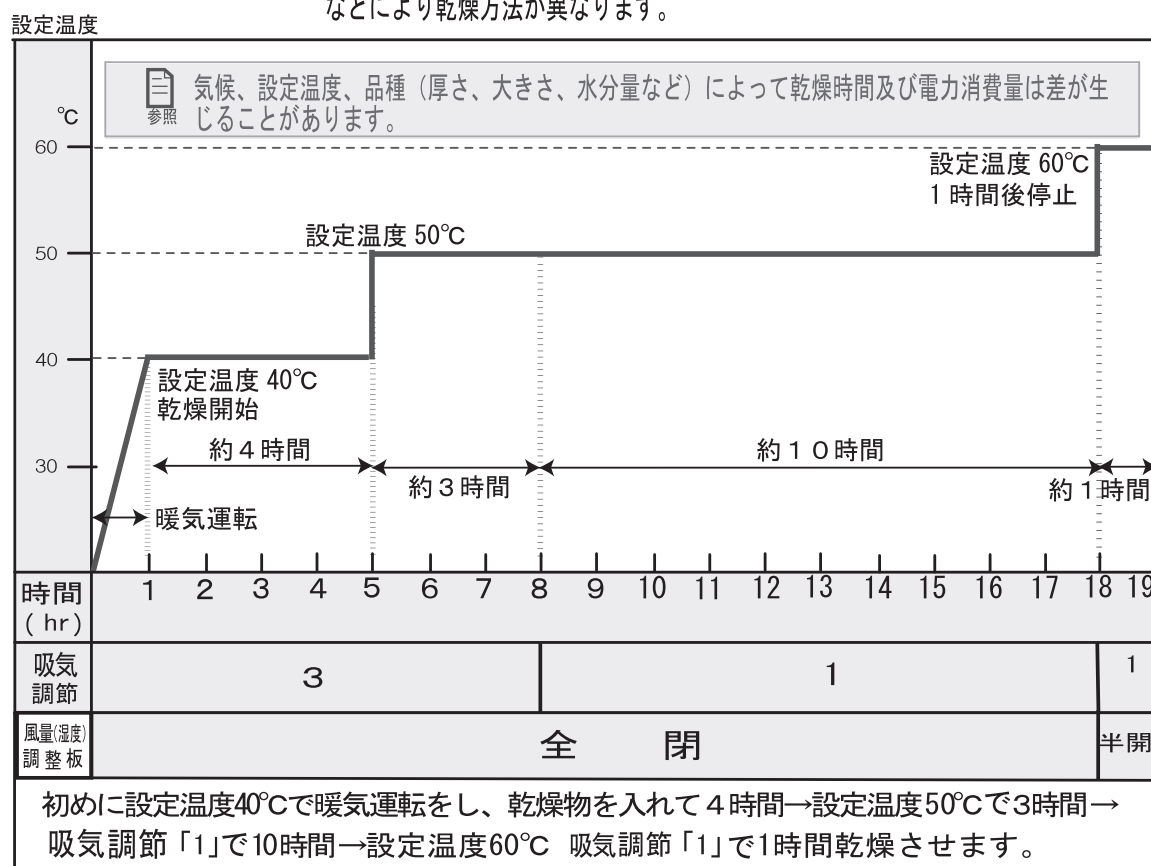

切干大根 乾燥(例)

- 1 切干大根は品種及び性状により、温度と湿度を適正に調整してください。
- 2 大根の千切りが抜けないように、トレイの底に金網などを敷いてから入れてください。
- 3 高温で乾燥すると煮えてしまいますので、徐々に設定温度を上げてください。
- 4 量が多すぎたり、季節により変色する事があります。その場合は少量で乾燥してください。

【乾燥温度表】 切干大根の標準的な乾燥温度表は参考としてご使用ください。乾燥物の量・種類・収穫時期などにより乾燥方法が異なります。

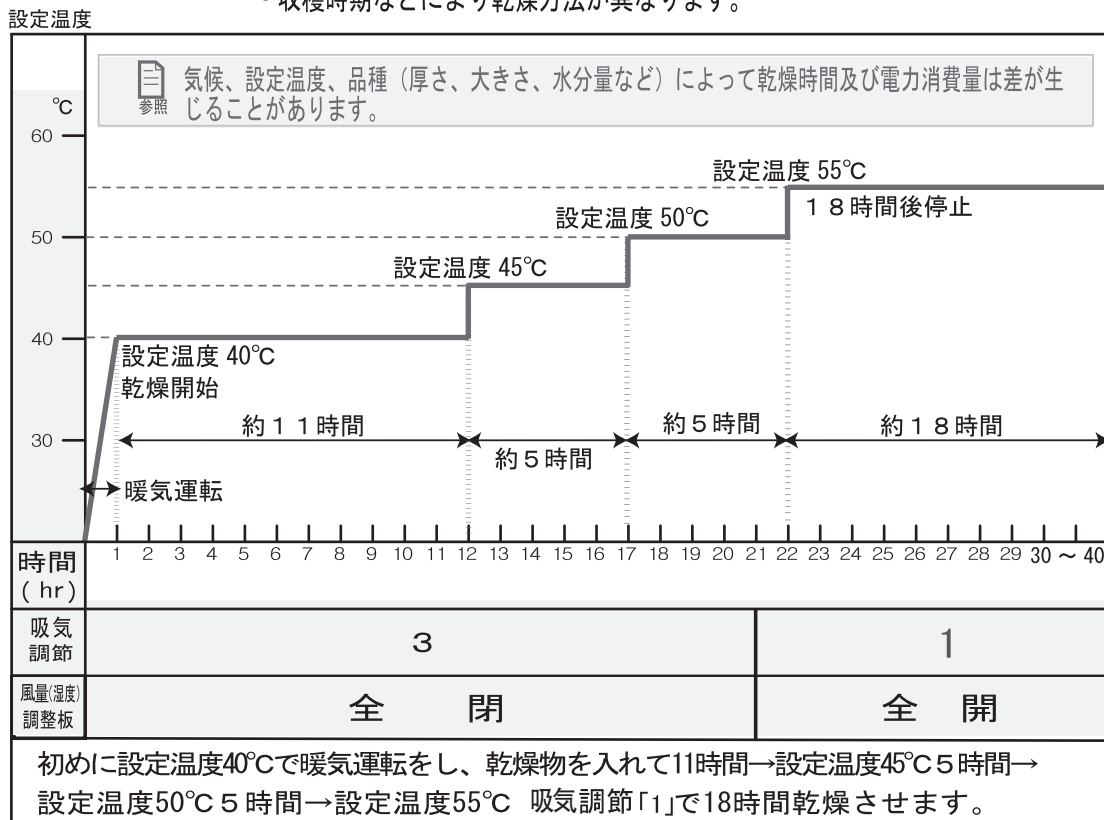

その他 一般的な乾燥(例)

- 1 乾燥対象物は品種及び性状により、温度と湿度を適正に調整してください。
- 2 一般的な乾燥物は 風量(湿度)調整板を「全開」にし、吸気調節を「2~3」にすると効率的で品質の良い乾燥ができます。

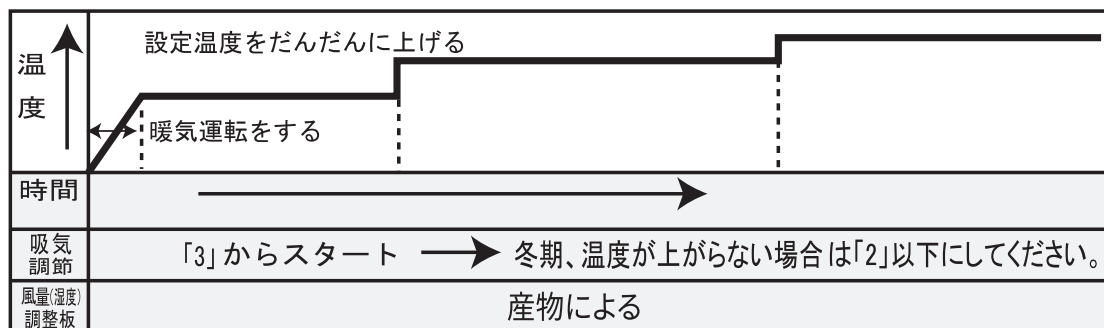

注意

気温や湿度が高い環境で、品質の劣化しやすい産物(トマト・玉ねぎなど)を乾燥する場合は、薄くスライスすると同時に乾燥量を減らし、乾燥温度を高くして早く水気を飛ばすようにしてください。

保管管理

保管管理

- 1 乾燥後には各部位を良く絞ったウエスで掃除してください。



お手入れの際には、手袋等の保護具を着用し、ケガのないように注意してください。

- 2 製品へは水を掛けないでください。(感電、出火の原因になります。)
- 3 錆が発生しやすい部分には食品用防錆油をつけて保管してください。
(ただし、コントロールボックス及び各配線には食品用防錆油は絶対につけないでください。)
- 4 故障した部位がある場合は点検をおこなって修理してから使用してください。
- 5 長期間保管する場合は機器の下に角材などを入れ固定し、カバーをかぶせて保管してください。
- 6 長期間使用しない場合は電源プラグを抜き、直射日光や雨水がかからない場所に保管してください。



機器の保管管理をおろそかにすると寿命が短くなるのはもちろんですが、性能の低下をまねく場合もあります。

乾燥がうまくいかない時

- 1 製品の後ろは30 cm以上、上側に1 m以上、左右側方10 cm以上の十分な空間を確保しているか確認してください。
- 2 室温が15℃以上か確認してください。できるだけ15℃以上の場所で使用し、冬または春など寒い時期に乾燥する場合は吸気調節を普段より閉じて乾燥時間を長くしてください。また、水分の多い乾燥物は設定温度まで上がらない事があります。その場合は温度設定を下げてください。
- 3 機内湿度は吸気調節を適切に調整してください。適切な調整により良い品質を得ることができます。
- 4 乾燥物が上のトレイに当たって浮かせてしまう場合がありますので、中央部と端の高さを均一にして乾燥物を入れてください。
- 5 乾燥物は適当に減らしてください。乾燥物があまり多すぎると均一に乾燥されないこともあります。
- 6 乾燥温度が高くなりすぎていないかを確認してください。高すぎると水分が沸騰したり、乾燥物が焦げる(変色する)可能性があります。
- 7 トレイ内で乾燥にムラが出る場合は、途中で攪拌作業を行ってください。
- 8 上下トレイの乾燥状態がばらつく時は、トレイの位置を時々入れ替えてください。
- 9 冬場などの周囲温度が低い場合は、乾燥物を入れる前に暖気運転をしてからご使用ください。
- 10 梅雨や夏期の高温・高湿の環境で品質の劣化しやすい産物(トマト・玉ねぎなど)を乾燥する場合は、通常より薄くスライスすると同時に乾燥量を減らし、乾燥温度を高くして早く水気を飛ばすようにしてください。

安全装置

1 異常高温警報機能

- ➡ 乾燥機内の温度が設定温度よりも異常に高くなった場合、安全のために警報を鳴らしてヒーター電源を遮断する安全装置です。
- ➡ 警報は1分位鳴りますが、上昇/下降ボタンで停止させることができます。必ず電源プラグを抜き、異常の有無を確認してください。再運転は点検後におこないます。

2 ヒーター異常警報機能

- ➡ ヒーターが異常運転をした場合、警報を鳴らしてヒーターと送風モーターへの電源を遮断する安全装置です。
- ➡ ヒーター異常警報機能が作動した場合、必ず電源プラグを抜き異常の有無を確認してください。再運転は点検後におこないます。

3 送風異常警報機能

- ➡ 送風モーターが正常に運転できない場合、警報を鳴らしてヒーターと送風モーターへの電源を遮断する安全装置です。
- ➡ 送風異常警報機能が作動した場合、必ず電源プラグを抜き異常の有無を確認してください。再運転は点検後におこないます。

4 センサー異常警報機能

- ➡ 温度センサーの短絡あるいは断線した場合、警報を鳴らしてヒーターと送風モーターへの電源を遮断する安全装置です。

5 過熱防止機能

- ➡ ヒーター室内部の温度が95℃以上になると自動的にヒーターへの電源を遮断する安全装置です。
- ➡ 過熱防止機能が作動した場合、電源プラグを抜き、販売店にご連絡ください。

6 回路保護機能

- ➡ コントロールボックス内に異常（ショートなど）が発生した場合、電源ヒューズを溶断させて回路を保護する安全装置です。

7 落雷安全装置

- ➡ 落雷から乾燥機の回路等を保護する安全装置です。
- ➡ 必ずアース工事をしてください。アースがされていない場合は機能しません。

8 停電再通電時復帰機能

- ➡ 停電回復時に自動的に動作を開始する機能です。

電気配線

DSJ-3-1A (单相100V) / DSJ-7-1A (单相200V)

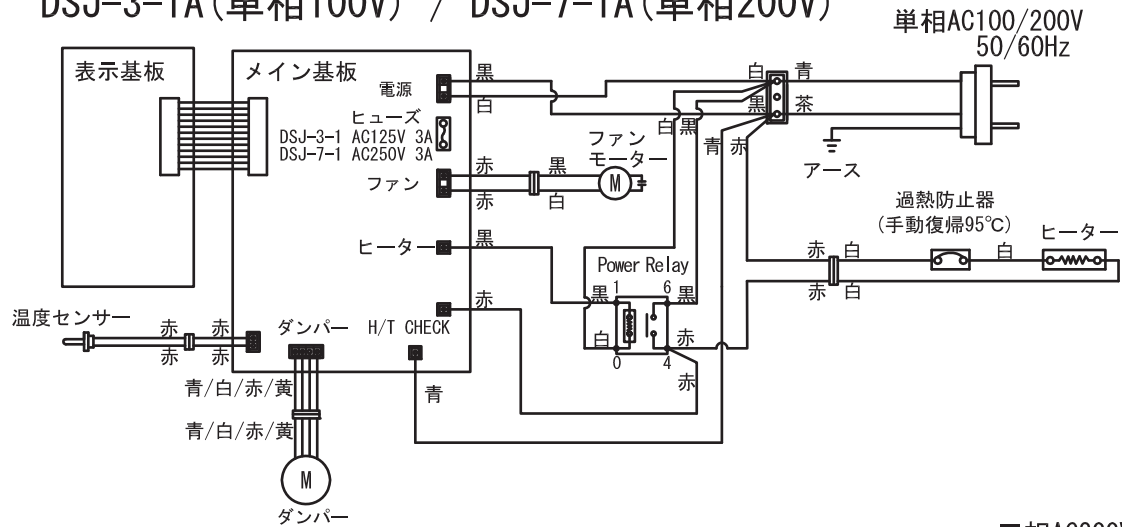

DSJ-7-3A (三相200V)

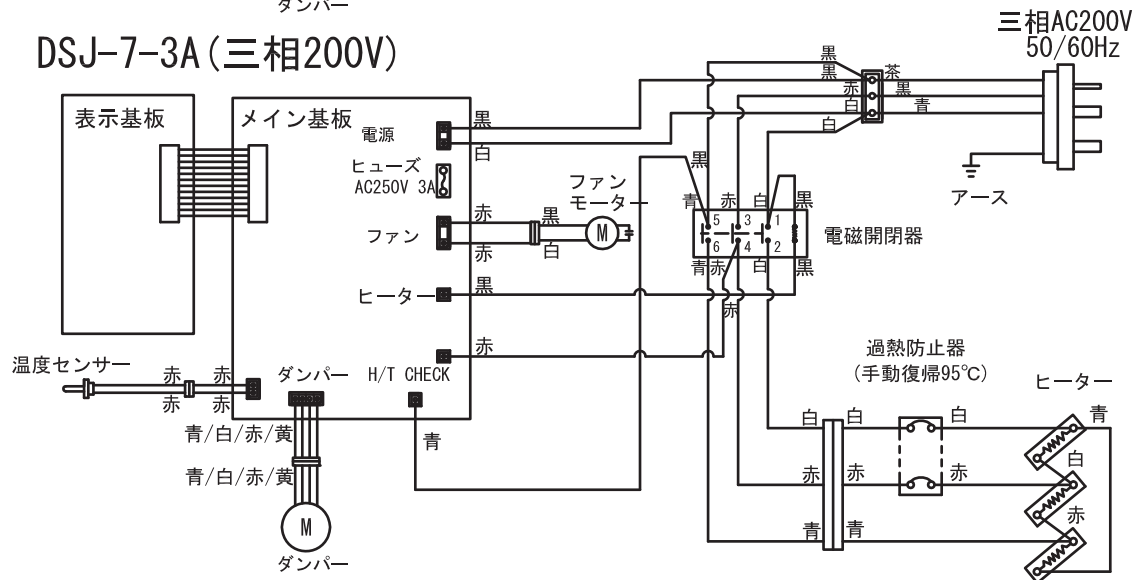

日常点検

NO	点検箇所	点検方法	点検時期
1	機内	➡ 機内は常に清掃し、清潔に保ってください。	ご使用後毎回
2	電源コード 引込電線	➡ 電源コード・引込電線に異常が無いか確認してください。 ➡ 被覆が裂けるなど老朽化していると感電や発火の原因となります。	定期点検
3	配線端子	➡ 元電源との接続や配線に使用している端子に異常が無いか確認してください。	定期点検
4	乾燥機裏面 上部	➡ 乾燥機裏面上部は給排気部分です。ほこりがたまりやすいので普段から点検し、こまめに掃除をしてください。	定期点検



参照

- ・乾燥機を安全・経済的に使用するために、普段から点検し、こまめに手入れしてください。
- ・点検や掃除のときは必ず元電源を切ってから作業してください。



注意

- ・落雷の恐れがあるときは製品の破損を防ぐために、元電源を切っておいてください。(天変地異による製品破損は保証の対象外です。)
- ・長期間使用しない場合は元電源を切ってください。(電源プラグをコンセントから抜く)、
- ・湿度が高い場所で使用しないでください。製品本体が濡れている場合は乾いたウエス等で拭いて水気を取り除いてください。
- ・改造して使用しないでください。

※上記事項を守らずに発生した問題に関しては弊社は責任を負いかねます。

電気乾燥機の清掃箇所と清掃方法

清掃の前に

電気乾燥機本体や、トレーが濡れている場合は、一度設定できる最高温度で1時間程乾燥させてから掃除を行った方が効果的です。

① トレーの清掃方法

- (1) トレーは機内から抜き取って単体で掃除してください。
機内にトレーを入れたまま、洗わないでください。
- (2) トレーは水洗いをしてください。
洗剤を使う場合は、中性洗剤を使用するようにしてください。
こびり付いた物は、ブラシ等でこすってください。
- (3) トレーは良く水を取り、陰干しをしてください。
電気乾燥機内に入れて乾燥させると早く乾きます。

② ドアや機内の清掃

- (1) 電源スイッチをOFFにして、運転が完全に停止してから電源プラグを抜きます。
- (2) 機内を掃除する場合は、機内のトレーを抜いてください。
機内のゴミ、乾燥物のクズ、ホコリ等は掃除機で掃除してください。
- (3) 洗剤を使う場合は、薄めた中性洗剤を柔らかい布かスポンジに含ませて拭いてください。
次に洗剤が残らない様に水拭きしてください。水をかけて洗わないでください。

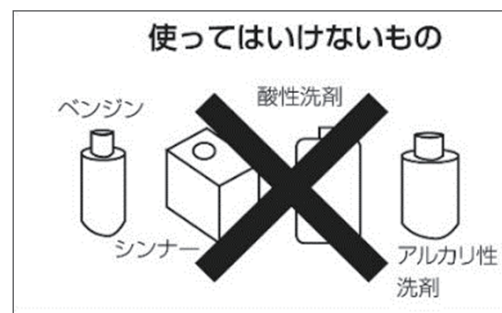
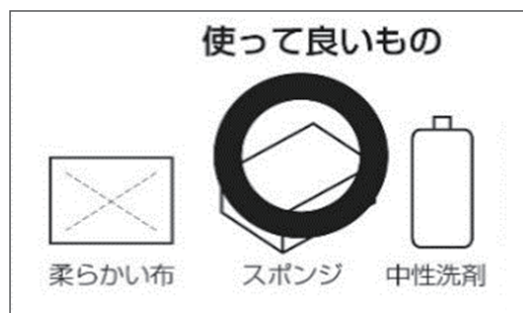

警告

- 溶剤（例えばベンジンやシンナーなど）や酸性やアルカリ性の洗剤（風呂用洗剤）は絶対に使わないでください。
- 電気乾燥機本体には直接水をかけないでください。漏電や故障の原因になります。
- 濡れた手で電源スイッチを触るなどの操作をしないでください。感電の危険があります。

清掃の後に

機内に水分を残さない様に、設定できる最高温度で1時間程乾燥させると効果的です。

故障かな?と思ったときは

- ➡ ご使用中に異常が起きたときは次の処置方法をおこなってください。
- ➡ それでも直らないときはエラーコードを確認した後、お買い上げの販売店に連絡してご相談ください。
- ➡ 修理・サービスを依頼する場合は、製品名、製造番号、購入日付けをお知らせください。



警告

原因を確認する場合は、安全のため必ず元電源を切ってから作業してください。

※保証につきましては正常に設置・使用された製品のみ該当します。

現象	原因及び点検事項	措置方法
電源が入らない	<ul style="list-style-type: none"> ① ヒューズが切れている。 ② 停電状態である。 ③ 電源プラグが差し込まれていない。 ④ 引込電線の結線不良。 	<ul style="list-style-type: none"> ① ヒューズを交換する。 ② 停電状態が解除されるまでお待ち下さい。 ③ コンセントに差し込む。 ④ 販売店に点検を依頼してください。
メイン基板が動作しない	<ul style="list-style-type: none"> ① 電源が接続されていない。 ② コントローラー内部部品の不良。 	<ul style="list-style-type: none"> ① 電源を接続してください。 ② 販売店に点検を依頼してください。
異常高温警告が表示される「E1」	<ul style="list-style-type: none"> ① 設定温度を現在温度より10℃以下に設定した。 ② 乾燥室内部が予熱で過熱状態である。 ③ ヒーター・送風モーター・温度センサーの異常。 	<ul style="list-style-type: none"> ① 現在の設定温度を10℃以内で徐々に下げてください。 ② 気温が高い、乾燥対象物が少ない、設定温度が低い、吸気調節「0」にてご使用の場合は、現在温度が上がり表示することがあります。ドアを開け温度を下げてご使用ください。 ③ 販売店に点検を依頼してください。
ヒータ異常警告が表示される「H1」	<ul style="list-style-type: none"> ① 製品の異常ではなく一時的に表示するときがある。 ② 連続してヒーターに通電されている。 	<ul style="list-style-type: none"> ① 庫内が冷めるまでしばらく時間を置いてから、再運転してください。 ② 販売店に点検を依頼してください。
送風異常警告が表示される「F1・F2」	<ul style="list-style-type: none"> ① 製品の異常ではなく一時的に表示するときがある。 ② 送風モーターが正常に動作しない。 	<ul style="list-style-type: none"> ① 庫内が冷めるまでしばらく時間を置いてから、再運転してください。 ② 販売店に点検を依頼してください。

故障かな?と思ったときは

現象	原因及び点検事項	措置方法
温度センサー異常警告が表示される「C1」	<ul style="list-style-type: none"> ① 製品の異常ではなく一時的に表示するときがある。 ② 温度センサーの故障あるいは配線の断線かショート。 	<ul style="list-style-type: none"> ① 機内が冷めるまでしばらく時間を置いてから、再運転してください。 ② 販売店に点検を依頼してください。
ブザーが鳴る	<ul style="list-style-type: none"> ① 乾燥が完了した。あるいは設定温度に達した。(残り時間が0時間) ② 機器の異常が発生した。 	<ul style="list-style-type: none"> ① 任意の上昇・下降ボタンを押す。 ② 上昇・下降ボタンを押すと警報が一時的に止められる。(エラーコードを確認点検する)販売店に点検を依頼してください。
温度が上昇しない	<ul style="list-style-type: none"> ① 温度設定が低い。 ② 吸気調節を過度に多く開いた。 ③ ヒーターが断線した。 ④ 風量(湿度)調整板が全閉で吸気調節が全開している。 ⑤ 水分の多い乾燥物を入れた。 ⑥ 過熱防止器が動作した。 	<ul style="list-style-type: none"> ① 温度調節 ボタンを調整して設定温度を変更してください。 ② 吸気調節を少し閉じてください。 ③ 販売店に点検を依頼してください。 ④ 風量(湿度)調整板を全開にしてご使用ください。 ⑤ 温度調節ボタンで設定温度を下げてください。 ⑥ 販売店に点検を依頼してください。
設定温度よりも現在温度が上昇	<ul style="list-style-type: none"> ① ヒーターがOFFしているのに設定温度に対して+5℃位まで上がる。 ② 設定温度に対し+5℃以上になってもヒーターがOFFしない。 	<ul style="list-style-type: none"> ① 気温が高い場合、乾燥対象物が少ない場合、設定温度が低い場合は現在温度が上がります。 ② 販売店に点検を依頼してください。
乾燥が良く出来ない	<ul style="list-style-type: none"> ① 乾燥物を過度に多く入れた。 ② 均一な乾燥ができない。 ③ 吸気調節を調整しなかった。 ④ 風量調整板が全閉で吸気調節が閉まっている。 	<ul style="list-style-type: none"> ① 乾燥物の量を減らしてください。 ② トレイに乾燥物を均等に載せ、時々混ぜてください。 ③ 乾燥物によって吸気調節を調整してください。 ④ 吸気調節を「2」以上に開けてください。
乾燥物が焦げつく(茶色くなる。)	<ul style="list-style-type: none"> ① 乾燥温度がとても高い。 ② 均一な乾燥ができない。 ③ 乾燥物の量が多すぎる。 ④ 梅雨や夏期は産物によっては品質劣化が早くなる。 	<ul style="list-style-type: none"> ① 設定温度を低めに設定し、乾燥時間を増やして下さい。 ② トレイに乾燥物を均等に載せ、時々混ぜてください。 ③ 少量にして乾燥してください。 ④ 薄くスライスし、乾燥量を減らし、さらに設定温度を高くして早く水気を飛ばしてください。

製品仕様

型式	DSJ-3-1A	DSJ-7-1A	DSJ-7-3A
定格電圧	単相 100V 50/60 Hz	単相 200V 50/60 Hz	三相 200V 50/60 Hz
消費電力	1275 W	1575 W	1575 W
電源コード	アース付 15A プラグ付 3m	3P20A プラグ付 3m	接地 3P20A プラグ付 3m
送風ファン	シロッコファン (75WX1)	シロッコファン (75WX1)	シロッコファン (75WX1)
ヒーター	シーズヒーター (1.2kW X1)	シーズヒーター (1.5kW X1)	シーズヒーター (1.5kW X1)
温度調節範囲	0 ~ 75 °C		
制御方式	マイコン全自動制御		
断熱材	高密度ポリウレタン一体発泡 (40 mm)		
電源ヒューズ	AC125V 3A	AC250V 3A	
外形寸法(W x D x H)	650 x 593 x 885 (mm)	650 x 593 x 1280 (mm)	650 x 593 x 1280 (mm)
機内寸法(w x d x h)	565 x 450 x 440 (mm)	565 x 450 x 835 (mm)	565 x 450 x 835 (mm)
本体質量(トレイ含む)	52kg	68kg	68kg
付属品	乾燥棚(トレイ)	3枚	7枚
	その他	ドア取っ手:1セット パチン錠:1セット 取扱説明書:1冊 ガイドブック:1冊	

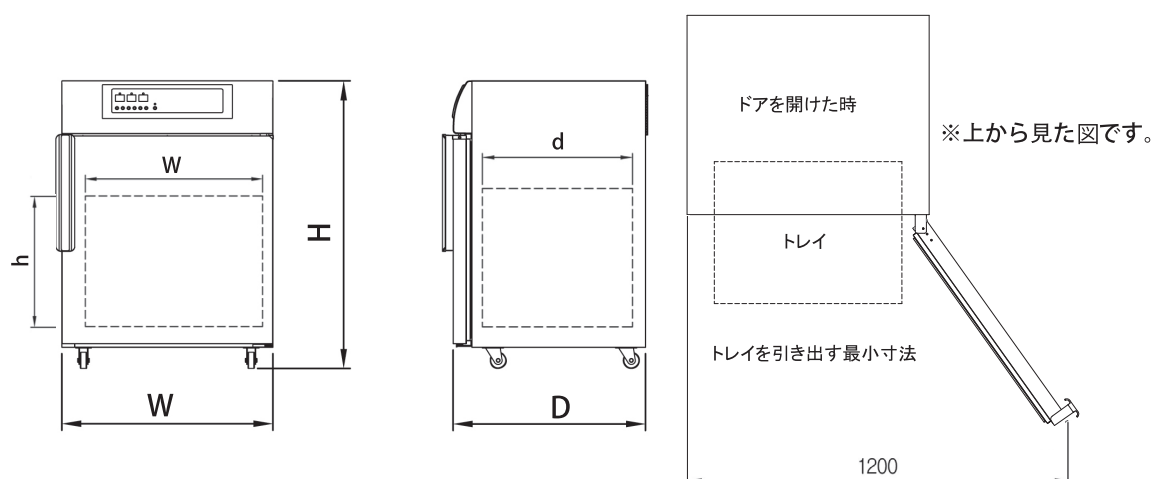

保証とアフターサービス

保証書

- 27ページが製品保証書となっています。
- 製品保証書に記載されているように、一定期間、一定条件のもとに無償修理いたします。
- 製品保証書をなくされると、無償修理期間であっても修理費をいただく場合がありますので大切に保管してください。
- 保証期間は納入日から1年間です。

修理を依頼される時

- 万一故障と思われることがありましたら「故障かな？」(23~24ページ参照)に従ってご確認ください。なお異常のある時は、電源プラグを抜いてお買い上げの販売店へお問い合わせください。保証規定に基づき対応させていただきます。
- 保証期間中は製品保証書の規定に従って修理させていただきます。
- 保証期間が過ぎている時は、修理により「多目的電気乾燥機」の機能が維持できる場合は、ご要望により有料修理いたします。(修理代金：部品代+技術料+出張料)
- 補修用性能部品の保有期間は製造打ち切り後6年間です。(性能部品とは、その商品の機能を維持するために必要な部品です。)

MEMO

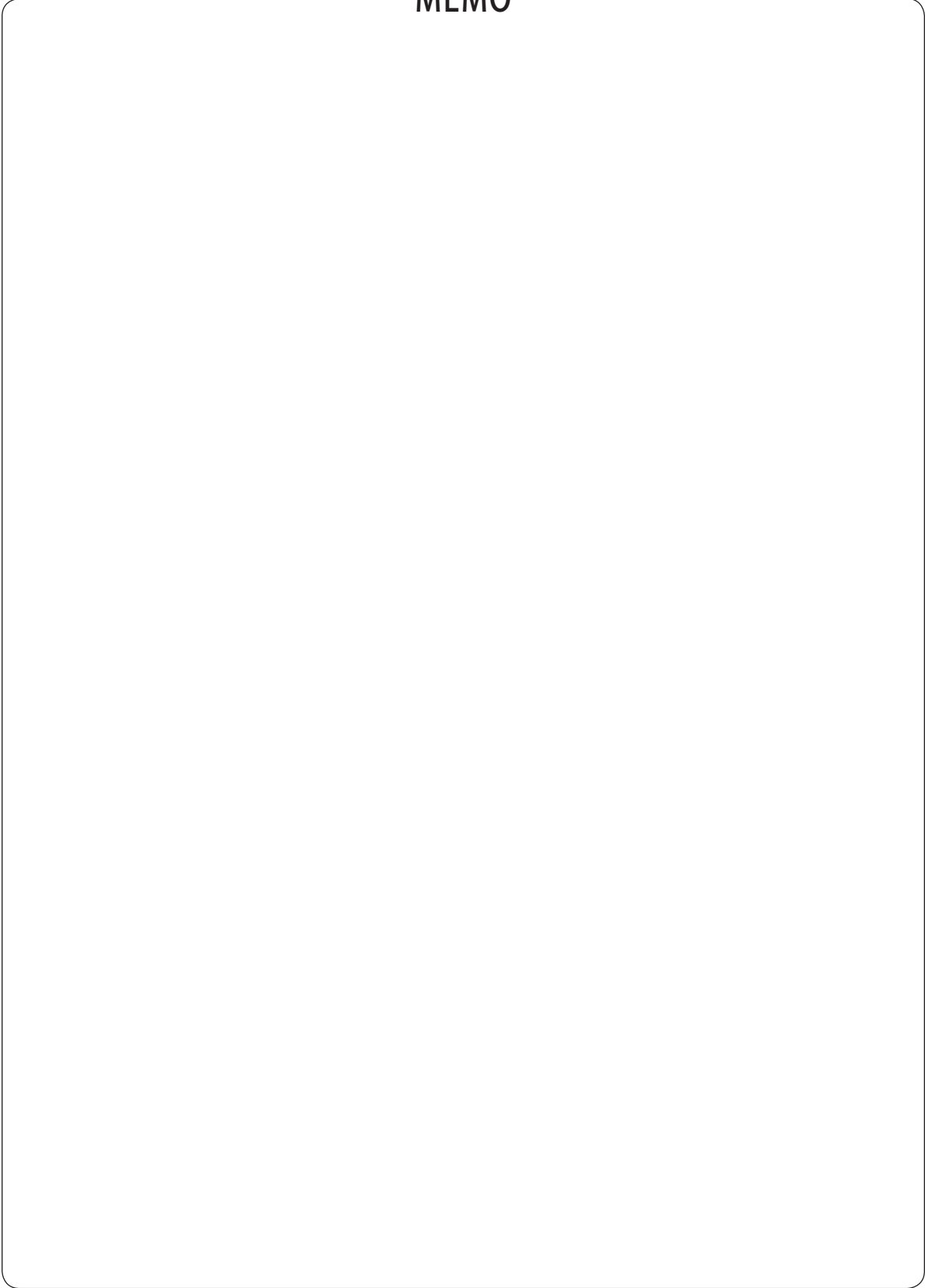

製品保証書【保証期間 1年】

型式: DSJ-3-1A・DSJ-7-1A・DSJ-7-3A	製造番号:
お客様記入欄	販売店様記入欄
お名前	販売店様名称 印
ご連絡先	販売店様連絡先
ご購入日	

弊社は、上記の製品単体について、下記の通り保証いたします。

- (1) 保証期間中に、正常な使用状態において生じた、製造上の責任による故障又は損害につきましては、無償修理をいたします。
尚、無償修理において交換された旧部品は弊社の所有物となり、弊社が任意に処分できるものとしますのでご了承ください。
- (2) 次の場合は、保証期間中でも「有償修理」といたします。
 - (イ)取扱説明書に記載してある以外の使い方、誤った使用、過失及び整備、保管の不備により生じたと認められる故障等
 - (ロ)納入後の転倒、衝撃、及び改造や純正以外のオプション、部品の使用が原因で生じたと認められる故障等
 - (ハ)火災、地震、台風、落雷等の災害により生じたと認められる故障等(二)使用損耗や経年変化により発生する現象
(ホ)ご購入の販売店や弊社指定のサービス店以外で修理されて故障した場合
(ヘ)その他上記に準ずるもの
- (3) 下記の場合は保証の対象となりませんのでご注意ください。
 - (イ)保証書の提示がない場合
 - (ロ)製品の性能等が、弊社規格内である場合
 - (ハ)弊社製品の使用又は使用できなかったことによる二次的損害(逸失利益の損害、事業の機会損失、その他金銭的損害等)
- (4) この保証書は、お買い上げ時の領収書などの購入履歴のわかるものと併せて保管してください。
- (5) お客様がご記入されました個人情報、保証期間内のサービス活動及びその後の安全点検活動のために利用させていただく場合がありますのでご了承ください。
- (6) 保証書を紛失された場合の再発行はいたしかねますのでご注意ください。
- (7) 本機の保証は日本国内で使用される場合に限りです。
【This warranty is valid only in Japan.】

- 製品の修理・お取扱い・お手入れについてのご相談ならびにご依頼は、お買い上げの販売店もしくは最寄りの弊社営業所にお申し付けください。

【1】販売店（購入時にお客様にてご記入ください。）

店名
連絡先
担当者

【2】最寄りの営業所

- 販売店に連絡がつかない場合は、最寄りの弊社営業所もしくは営業部へご連絡ください。

北海道営業所	〒007-0804 札幌市東区東苗穂4条3丁目4番12号	[農機] TEL. (011) 781 - 2234 [産機] TEL. (011) 782 - 5294	FAX. (011) 780 - 2273 FAX. (011) 782 - 8258
東北営業所	〒989-6136 宮城県大崎市古川穂波3丁目1番14号	[農機] TEL. (0229) 23 - 7210 [産機] TEL. (0229) 23 - 7219	FAX. (0229) 21 - 1330 FAX. (0229) 21 - 1464
新潟営業所	〒950-0923 新潟県新潟市中央区姥ヶ山1丁目5番30号	[農機] TEL. (025) 287 - 1110	FAX. (025) 257 - 1197
関東営業所	〒302-0017 [農機]茨城県取手市桑原1424-1 〒175-0094 [産機]東京都板橋区成増1-17-2	[農機] TEL. (0297) 73 - 3530 [産機] TEL. (03) 6904 - 3786	FAX. (0297) 70 - 1137 FAX. (03) 6904 - 0302
中部営業所	〒437-8601 静岡県袋井市山名町4-1	[農機] TEL. (0538) 43 - 2251 [産機] TEL. (0538) 42 - 3222	FAX. (0538) 45 - 0310 FAX. (0538) 42 - 3206
北陸営業所	〒920-0365 石川県金沢市神野町東52	[農機] TEL. (076) 249 - 6177	FAX. (076) 240 - 9333
関西営業所	〒661-0032 兵庫県尼崎市武庫之荘東2丁目10-8	[農機] TEL. (06) 6432 - 7890 [産機] TEL. (06) 6432 - 7800	FAX. (06) 6434 - 2184 FAX. (06) 6432 - 7487
中四国営業所	〒700-0975 岡山県岡山市北区今2丁目8-12	[農機] TEL. (086) 244 - 4123	FAX. (086) 244 - 9300
九州営業所	〒835-0004 福岡県みやま市瀬高町山門1841-1	[農機] TEL. (0944) 88 - 9793 [産機] TEL. (0944) 88 - 9136	FAX. (0944) 88 - 9794 FAX. (06) 6432 - 7487
営業部	〒437-1121 静岡県袋井市諸井1300	[農機] TEL. (0538) 23 - 2822 [産機] TEL. (0538) 23 - 2825	FAX. (0538) 23 - 2890 FAX. (0538) 23 - 2890

【3】製造元

 **静岡製機株式会社**

ホームページアドレス <https://www.shizuoka-seiki.co.jp/>

10028-200060D